



EL OVNI
The UFO
OVNI

F313

1/4

021-11-0009718-1

Fabricado por / Made by / Fabriqué par GALOPÍN PARQUES, S.L.

ESPECIFICACIONES/ SPECIFICATIONS/ SPÉCIFICATIONS:



69 cm.



3 u.

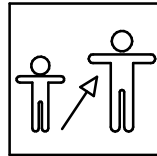

2-6

Dimensiones de pieza mas grande/Maximum dimensions of parts/ Dimensions maximum de la pièce:

89,3x89,3x2 cm.

Peso pieza mas pesada/Maximum weight of parts/ Poids maximum de la pièce:

8,6 kg

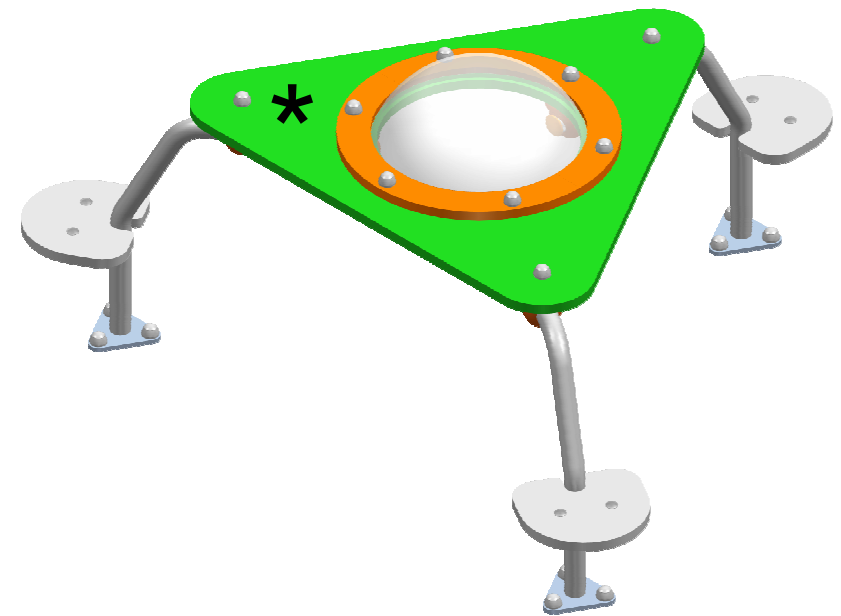

FUNCIONES LÚDICAS
PLAYFUL ACTIVITIES
ACTIVITÉS LUDIQUES



EL OVNI The UFO OVNI

F313

2/4

021-11-0009718-1

Zona de impacto/ Impact zone/ Zone d'impact:

Superficie de seguridad requerida y revestimientos del suelo según la norma EN1176-1:2008

Safety surface required and floor covering according to the standard EN 1176-1: 2008

Zone de sécurité et revêtement du sol conforme à la norme EN 1176-1:2008

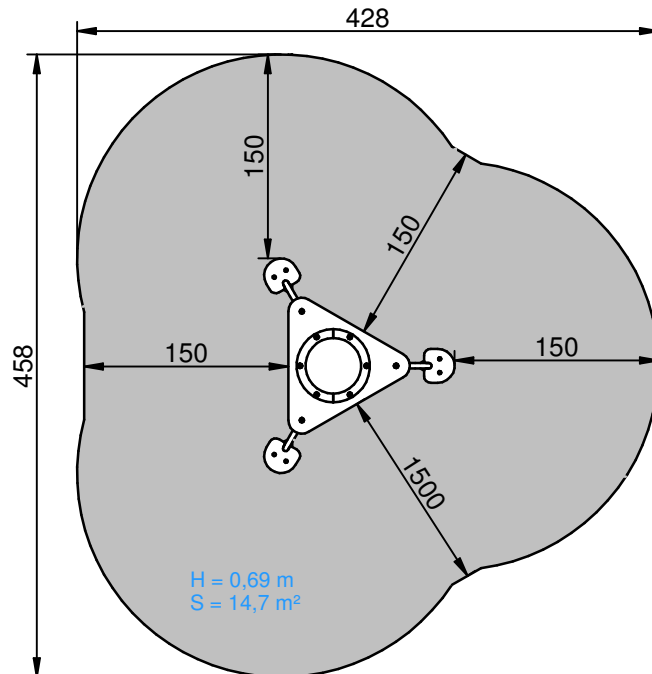

DIMENSIONES GENERALES/ GENERAL DIMENSIONS/ DIMENSIONS GÉNÉRALES
TOLERANCIAS/ TOLERANCES/ TOLERANCES: +-3%

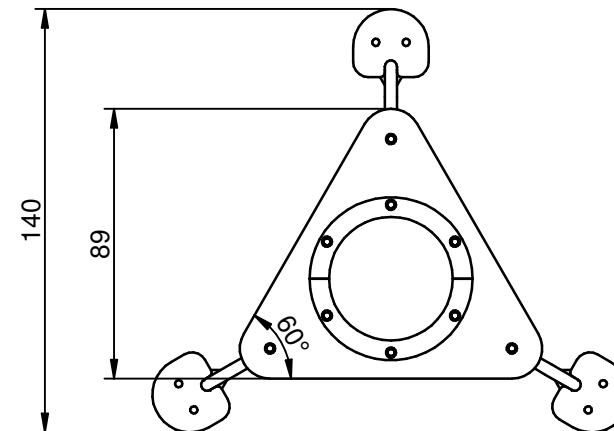
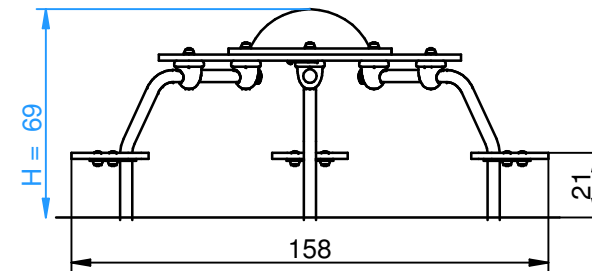

INSTALACIÓN/ INSTALLATION/ INSTALLATION:

Tipos de cimentación/ Types of foundation/ Types de fondation: SB/SD

Disponibilidad de repuestos/Availability of replacement parts/Disponibilité de pièces de remplacement: 10 años/ 10 years/ 10 années

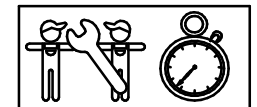

3 h.

EL OVNI The UFO OVNI

F313

3/4

021-11-0009718-1

DESCRIPCIÓN MATERIALES:

Paneles: Tableros de polietileno de alta densidad de 20 mm.

Piezas de plástico: Polietileno, polipropileno, poliamida o metacrilato.

Piezas metálicas: Acero S-235, AISI-304, hierro zincado y lacado.

Tornillería: Acero calidad 8.8 DIN267, AISI-304 ó AISI-316.

MATERIAL DESCRIPTION:

Panels: 20 mm high density polyethene.

Plastic Parts: Polyethene, polypropylene, polyamide or methacrylate.

Metallic Parts: Steel S-235, AISI-304, zinc and lacquered steel.

Fixings: Steel conforming to 8.8 DIN267, AISI-304 & AISI-316.

DESCRIPTION DES MATÉRIELS:

Panneaux: Planches de polyéthylène d' haute densité de 20 mm.

Pièces plastiques: Polypropylène, polypropylène, polyamide et méthacrylate.

Pièces métalliques: Acier S-235, AISI-304, fer traité et laqué.

Visserie: Acier qualité 8.8 DIN267 et AISI-304 & AISI-316

GALOPÍN PARQUES, S.L. se reserva el derecho de modificar sin previo aviso la información contenida en este documento.

GALOPÍN PARQUES, S.L. reserves the right to change the information contained in this document without prior notice.

GALOPÍN PARQUES, S.L. se réserve le droit de modifier ses produits sans préavis les informations contenues dans le présent document.

EL OVNI The UFO OVNI

F313

4/4

021-11-0009718-1

PLAN DE MANTENIMIENTO:

Semanalmente comprobar de forma visual el estado general del juego, asegurando que no haya roturas o desperfectos peligrosos para los usuarios.

Mensualmente asegurar que la estabilidad estructural del juego sea la misma del primer día.

Asegurar que no haya grietas o roturas en la cúpula de metacrilato.

Comprobar que los paneles de polietileno no presenten rozaduras o rayaduras peligrosas.

Verificar el estado de toda la tornillería y sus protecciones.

Anualmente asegurar que no haya deformaciones en el polietileno.

Verificar la ausencia de corrosión en las patas metálicas.

Comprobar todas las cimentaciones.

MAINTENANCE:

Every week carry out a visual check on the general state of the element to make sure there are no breakages or damages to endanger users.

Every month check that the element is as structurally stable as when it was new.

Make sure there are no cracks or breakages in the methacrylate dome.

Check that there are no dangerous scrapes or scratches on the polyethylene panels.

Check the state of all the screws, bolts and their protection. Check the covers on the corner posts.

Every year make sure there is no deformation of the polyethylene.

Check the springs are not suffering from corrosion.

Check all ground fixings.

PLAN DE MAINTENANCE:

Chaque semaine vérifier visuellement l'état général du jeu, en s'assurant qu'il n'y ait rien de cassé ou de détérioré pouvant présenter un danger pour les usagers.

Chaque mois s'assurer que la stabilité structurelle du jeu soit identique à celle du premier jour.

S'assurer qu'il n'y ait ni fissures ni ruptures sur la coupole en méthacrylate.

Vérifier que les panneaux en polyéthylène ne présentent aucune rayure dangereuse.

Vérifier l'état de toute la visserie et de sa protection.

Chaque année s'assurer qu'il n'y ait aucune déformation du polyéthylène.

Vérifier l'absence de corrosion sur les pattes métalliques.

Vérifier toutes les fondations.

GALOPÍN PARQUES, S.L. se reserva el derecho de modificar sin previo aviso la información contenida en este documento.

GALOPÍN PARQUES, S.L. reserves the right to change the information contained in this document without prior notice.

GALOPÍN PARQUES, S.L. se réserve le droit de modifier ses produits sans préavis les informations contenues dans le présent document.